

# M&J P250

Vorzerkleinerer für Abfall von M&J Recycling

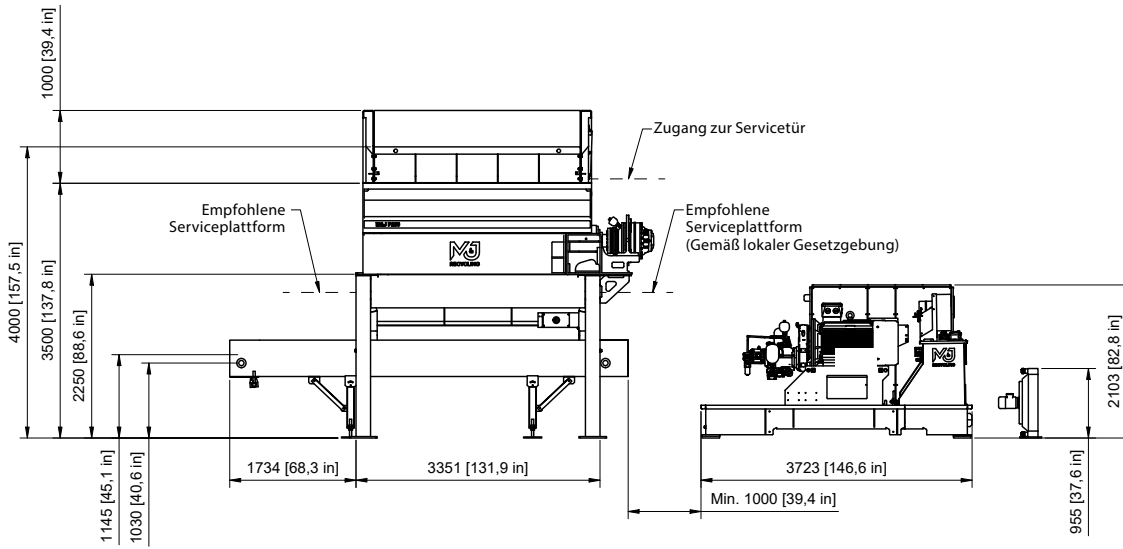



## Version mit hydraulischem Antrieb

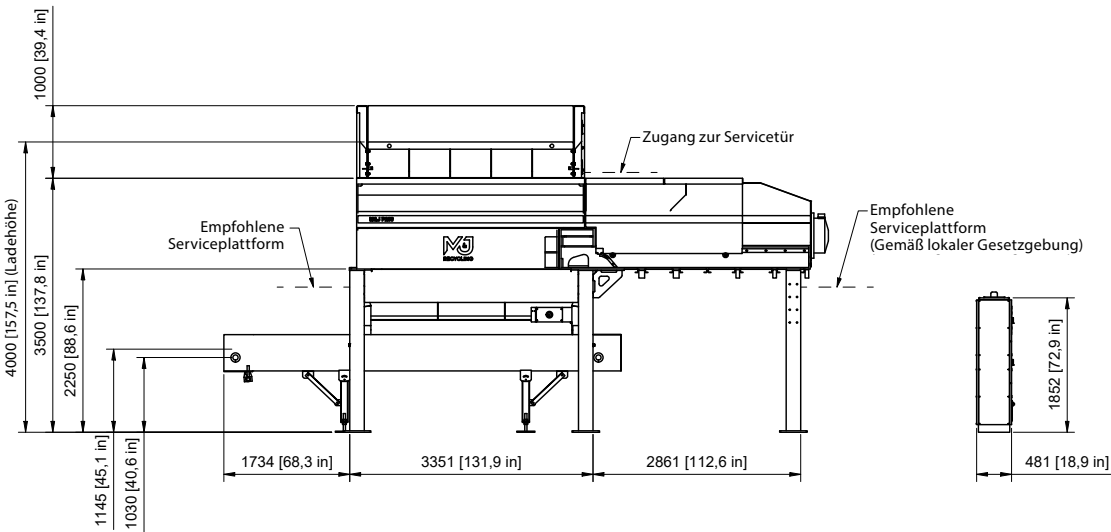

## Version mit elektrischem Antrieb

Spezifikationen		Hydraulisch	Elektrisch
Gesamtabmessungen standard ohne Trichter (LxbxH)	mm	5918 x 2531 x 4500	8243 x 2531 x 4500
Standardfarbe	RAL	7011, 9002	7011, 9002
Ladehöhe (ohne Trichter)	mm	4000	4000
Schneidbereich (L x B)	mm	2474 x 2000	2474 x 2000
<b>Power pack</b>			
Elektromotor	kW	2 x 132 / 2 x 160 / 2 x 200	2 x 110
Elektrische Steuereinheit		PLC	PLC
Antriebsprinzip		Doppelt Hydrostatisches Getriebe	Doppelter Elektrischer Antrieb

# M&J P250



Ninja star



Dragon sword



Classic



Tomahawk



Butterfly



Tachi



Samurai



Version mit hydraulischem Antrieb



Version mit elektrischem Antrieb

Chassis		Hydraulisch	Elektrisch
Standardförderband (L x B)	mm	5000 x 1225	5000 x 1225
Abwurfhöhe / Abwurfbreite	mm	1145 x 1225	1145 x 1225

Schneidtisch		
Anzahl der Wellen	pcs	2
Drehzahl	rpm	Bis zu 59
Messeranzahl	pcs	6, 7, 8, 9, 10, 12
Schneidbereich (L x B)	mm	2474 x 2000
Gewicht	tonnen	14.2 to 15.7

Korngröße*		Hydraulisch	Elektrisch
6 Messer	mm	<450	<450
8 Messer	mm	<300	<300
9 Messer	mm	<250	<250
10 Messer	mm	<200	<200
12 Messer	mm	<125	

Durchsatz pro Stunde**		Hydraulisch	Elektrisch
Hausmüll	tonnen	Bis zu 100	Bis zu 70
Abbruchholz	tonnen	Bis zu 70	Bis zu 50
Gewerbemüll	tonnen	Bis zu 35	Bis zu 30***
Sperrmüll	tonnen	Bis zu 50	

\* 90% kleiner als. \*\* Durchsatz pro Stunde ist von Beladung, Korngröße und Densität des Input-Materials abhängig.  
 \*\*\* Leichter bis mittlerer Industrieabfall



FÜR WEITERE INFORMATIONEN WENDEN SIE  
SICH BITTE AN EINEN M&J VERTRETER IN IHRER  
NAHE ODER DIREKT AN UNSERE M&J BÜRO

[MJRECYCLING.COM](http://MJRECYCLING.COM)

M & J | Vejlevej 5 | DK-8700 Horsens | Tel: +45 7626 6400 | [sales@mjrecycling.com](mailto:sales@mjrecycling.com)

Die Informationen in diesem Dokument dienen nur als Orientierungshilfe. Sie werden ohne ausdrückliche oder stillschweigende Garantie jeglicher Art bereitgestellt, einschließlich, aber nicht beschränkt auf die stillschweigenden Garantien der Marktgängigkeit, Eignung für einen bestimmten Zweck oder Nichtverletzung. Informationen in diesem Dokument können Informationen umfassen, die nicht für bestimmte Konfigurationen geeignet sind, oder Informationen, die nicht aktualisiert wurden. M&J Recycling hat das Recht, ohne Vorankündigung Änderungen am Dokument vorzunehmen. Nicht alle Produkte oder Dienstleistungen sind in allen Ländern verfügbar. M&J Recycling haftet unter keinen Umständen für Schäden. Wir behalten uns das Recht auf Änderungen und Verbesserungen ohne Vorankündigung vor, "M&J P250, DE". M&J Recycling, May 2022.